

Änderungsverlauf		
02	Optimale Möglichkeit hinzugefügt, Rändelmuttern eingesetzt	23.05.2016 JW
Zust.	Änderung	Datum Name

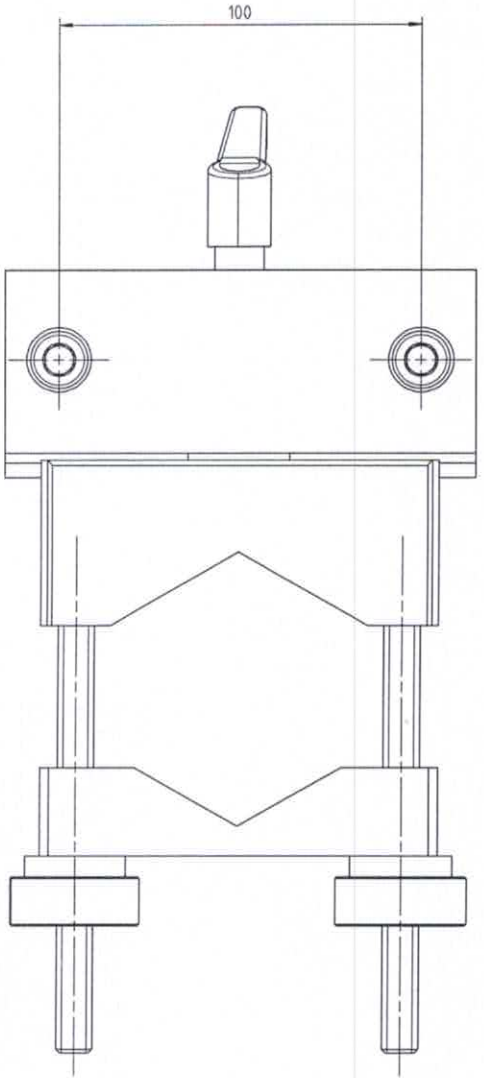
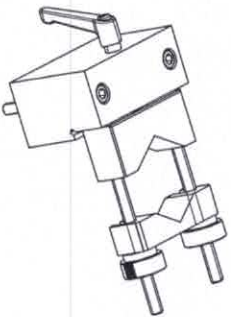
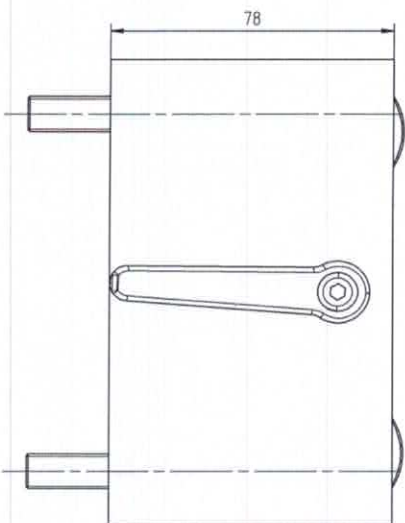
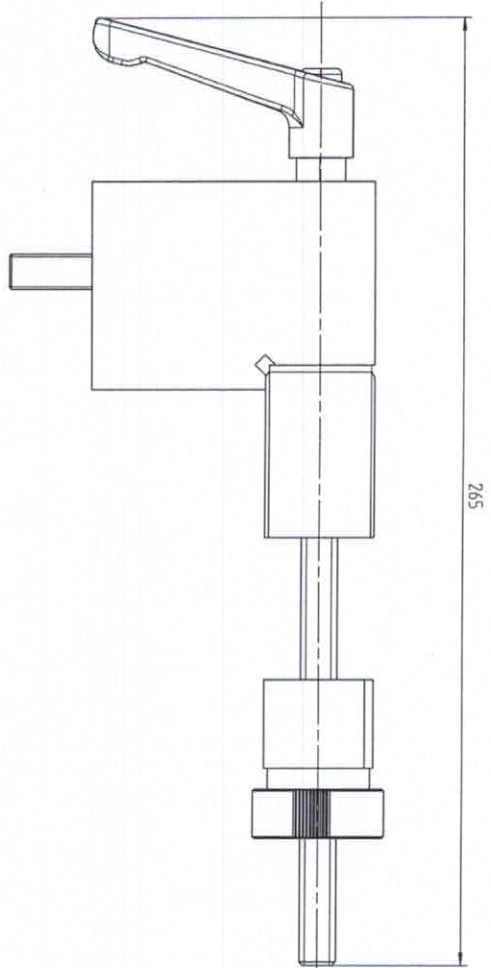

Freigegeben

02
 zu PSM3
 PO324
 optional:
 T0008571 Spannleiste
 (Fuer Wuerfel 50x50x50)

FORMHAFT Zeichenl. Str. 26 - Druck Sonderzug		Zeichnung nach DIN ISO 1801		Lage Drahe Winkel		en en en (Drehl.) en (Gesamt)		min - 0,14 kg	
Made eines Fertigungszeuges nach DIN ISO 2768 m		Datum 26.02.2016		Nr. 0909-441-2019 0944-Mechanik		Zusatz-Einspannvorrichtung Ø4,0-7,0 Länge 4,0-7,0		Messblatt A2	
Welche von den Fertigungsbedingungen dieser Zeichnung sind nicht erfüllt? Alle Angaben sind konform mit DIN EN ISO 9001 + 1371792/ST/ST/ST/ST		Datum 26.02.2016		Nr. 0909-441-2019 0944-Mechanik		G00001601		Blatt 02	
Zeichnung Datum Name		Datum Name		Datum Name		Datum Name		Datum Name	

